



Abbildung 1: Steuerzentrale SE 100 Touch

## 1. Beschreibung

Die 1-Kanal Steuerzentrale SE 100 Touch dient der Ansteuerung von Sonnen- und Wetterschutzprodukten wie Lamellenstoren, Markisen und Rollläden oder für Dachfenster. Es kann ein Motor direkt, oder mehrere Motoren über Motorsteuergeräte angesteuert werden. Die Wetterdaten werden über einen separaten Wind- oder Sonne/Wind-Sensor erfasst.

## 2. Funktionen

- 1 Ausgang für einen Storenmotor mit 1 unteren Endschalter oder für die Ansteuerung von Motorsteuergeräten
- Automatische Beschattung mit einstellbarem Grenzwert, Unterdrückung der Beschattung über Hand/Auto – Taste
- Windschutz der Storen mit einstellbarem Windgrenzwert
- Wochenzeitprogramm für AUF/AB – Fahrbefehle und Automatiksperrung, inkl. automatische Sommer-/ Winterzeitumstellung
- Multifunktionseingang für Thermostat / Regensensor
- Anzeige und Bedienung über beleuchtetes Touch-Display:



Abbildung 2: Display-Anzeige SE 100 Touch

## 3. Hinweise

### 3.1 Sicherheitshinweise

Dieses Gerät darf nur zum bestimmungsgemässen Gebrauch verwendet werden.

Arbeiten mit 230V Netzspannung dürfen nur von einer Elektro-Fachkraft ausgeführt werden. Für Arbeiten an den Geräten bzw. an der Elektroinstallation ist die betroffene Umgebung spannungslos zu schalten und gegen Wiedereinschalten zu sichern. Die Bedienstellen müssen für Kinder unerreichbar sein.

Wenn anzunehmen ist, dass ein gefahrloser Betrieb nicht möglich ist, darf das Gerät nicht in Betrieb genommen bzw. muss es ausser Betrieb gesetzt werden. Diese Annahme ist berechtigt, wenn:

- Das Gehäuse oder die Zuleitungen Beschädigungen aufweisen;
  - Das Gerät nicht mehr bestimmungsgemäss arbeitet.
- Für die Einhaltung der Installationsvorschriften ist der Betreiber selbst verantwortlich.

### 3.2 Haftung / Garantieb Bestimmungen

Bei Nichtbeachtung der in dieser Anleitung gegebenen Produktinformation, bei Einsatz ausserhalb des vorgesehenen Verwendungszwecks oder bei nicht bestimmungsgemässen Gebrauch, lehnt der Hersteller die Gewährleistung für Schäden am Produkt ab. Die Haftung für Folgeschäden ist ebenfalls ausgeschlossen.

Die Gewährleistung einer 2-jährigen Garantie ab Verrechnungsdatum erstreckt sich auf den kostenlosen Ersatz oder die Reparatur des Geräts infolge Material- oder Herstellungsfehler schadhafte gewordener Teile. Die Instandstellungsarbeiten erfolgen durch uns im Haus oder auswärts unter Verrechnung von Zeitaufwand und Spesen. Weitere Ansprüche wie auch Abgeltungen für Folgeschäden sind ausgeschlossen.

Des Weiteren wird auf die Allgemeinen Geschäftsbedingungen verwiesen ([www.storen.ch](http://www.storen.ch)).

### 3.3 Montage / Anschluss

Die Steuerung darf nur in trockenen Innenräumen installiert werden und darf nicht der direkten Sonnenbestrahlung ausgesetzt werden.

Schliessen Sie das Gerät nach beigelegtem Anschlussschema an. Sollte der Verpackung kein Schema mehr beiliegen, wenden Sie sich bitte an Schenker Storen AG. Die Zugänglichkeit zum Gerät muss für Unterhaltszwecke jederzeit gewährleistet sein.

Wählen Sie für die Sensoren einen Montageort am Gebäude, wo Wind und Sonne ungehindert erfasst werden können, siehe auch Datenblatt zum Sensor.

### 3.4 Erstinbetriebsetzung

Nach der Montage und Verdrahtung kann die Steuerung in Betrieb genommen werden. Die Zentrale ist für Markisen voreingestellt, für Änderungen gehen Sie nach dem separaten Benutzerhandbuch vor.

### 3.5 Funktion / Wartung

Das Gerät muss regelmässig auf ordnungsgemässe Funktion überprüft werden.

Innerhalb des Geräts befinden sich keine zu wartenden Teile.

### 3.6 Gebrauchshinweise

Automatisch gesteuerte Storantriebe können sich unerwartet in Bewegung setzen. Dadurch:

- dürfen sich im Bewegungsbereich der Antriebe keine Fremdgegenstände befinden.
- besteht die Gefahr des Aussperrens. Es muss sichergestellt werden, dass bei Aufenthalt ausserhalb der Wohnung der Rückweg / Zugang nicht versperrt wird.
- muss die Anlage bei Wartungsarbeiten (z.B. Fensterreinigung) fachgerecht ausser Betrieb gesetzt werden.
- Bei einsetzendem Regen kann je nach Verhältnissen etwas Zeit vergehen, bis die Wetterstation Regen erkennt. Es muss eine Schliesszeit einberechnet werden. Keine feuchtigkeitsempfindliche Gegenstände z.B. unter ein Dachfenster stellen

Bei einem Stromausfall ist die Anlage nicht funktionsfähig. Daher sollten z.B. die Storen bei drohenden Witterungseinflüssen rechtzeitig in eine sichere Position gefahren werden, insofern dies nicht durch die Automatikfunktion (Produktschutz) bereits geschehen ist.

### 3.7 Entsorgung

Das Gerät muss nach dem Gebrauch entsprechend den gesetzlichen Vorschriften entsorgt, bzw. der Wiederverwertung zugeführt werden. Nicht über den Hausmüll entsorgen!

## 4. Technische Daten

Beschreibung	Daten
Betriebsspannung	230VAC, +/-10%, 50...60Hz
Bemessungsstossspannung	2.5kV
Leistungsaufnahme	max. 2W
Stromaufnahme	9mA
Standby-Leistung	<0.1W
Schaltleistung Ausgang	250VAC, 3A, $\cos\phi \geq 0.8$ induktiv
Endschalter-Ansteuerung	1 unterer Endschalter
Motorlaufzeit	3...180 Sekunden
Wendezeit	0...30 Sekunden
Grenzwerteinstellung Sonne Ausfahrt	5...40kLux
Ansprechverzögerung Sonne Ausfahrt	0.1...5 Minuten
Grenzwertverzögerung Sonne Einfahrt	3...38kLux
Rückstellverzögerung Sonne Einfahrt	2...40 Minuten
Grenzwerteinstellung Windgeschwindigkeit	10...60km/h
Rückstellverzögerung Wind	2...20 Minuten
Betriebstemperatur	0...40°C
Lager- und Transport-Temperatur	-25...70°C
Umgebungsfeuchtigkeit	10...85% rF nicht kondensierend
Schutzart	IP30
Verschmutzungsgrad	2
Einbau	Unterputz Gr. 1
Masse (L x B x H)	50 x 50 x 46mm (ohne Abdeckrahmen)
Farbe	Signalweiss (ähnlich RAL9016)
Batterie	CR 2032
Prüfzeichen	CE

Tab. 1: Technische Daten SE100 Touch

## 5. Aufbau

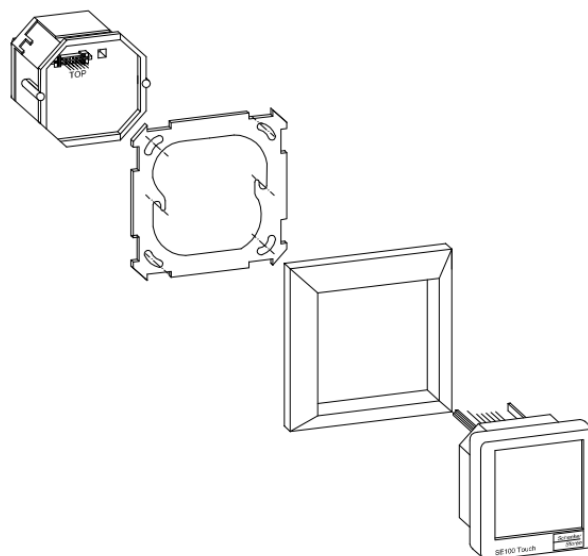

Abbildung 3: Aufbau Steuerzentrale SE 100 Touch

Schenker Storen AG  
 Stauwehrstrasse 34  
 5012 Schönenwerd  
 Telefon: 062 858 55 11  
[www.storen.ch](http://www.storen.ch)  
[steuerungen@storen.ch](mailto:steuerungen@storen.ch)

Druckfehler, Irrtum und Änderungen vorbehalten.